

Wiedergabe sowie Vervielfältigung dieses Dokuments, Verwertung und Mitteilung seines Inhalts sind verboten, soweit nicht ausdrücklich gestattet. Zuwiderhandlungen verpflichten zu Schadensersatz. Alle Rechte für den Fall der Patent-, Gebrauchsmuster- oder Geschmacksmerkmalsverletzung vorbehalten. © Pfisterer

The reproduction, distribution and utilization of this document as well as the communication of its contents to others without explicit authorization is prohibited. Offenders will be held liable for the payment of damages. All rights reserved in the event of the grant of a patent, utility model or design. © Pfisterer

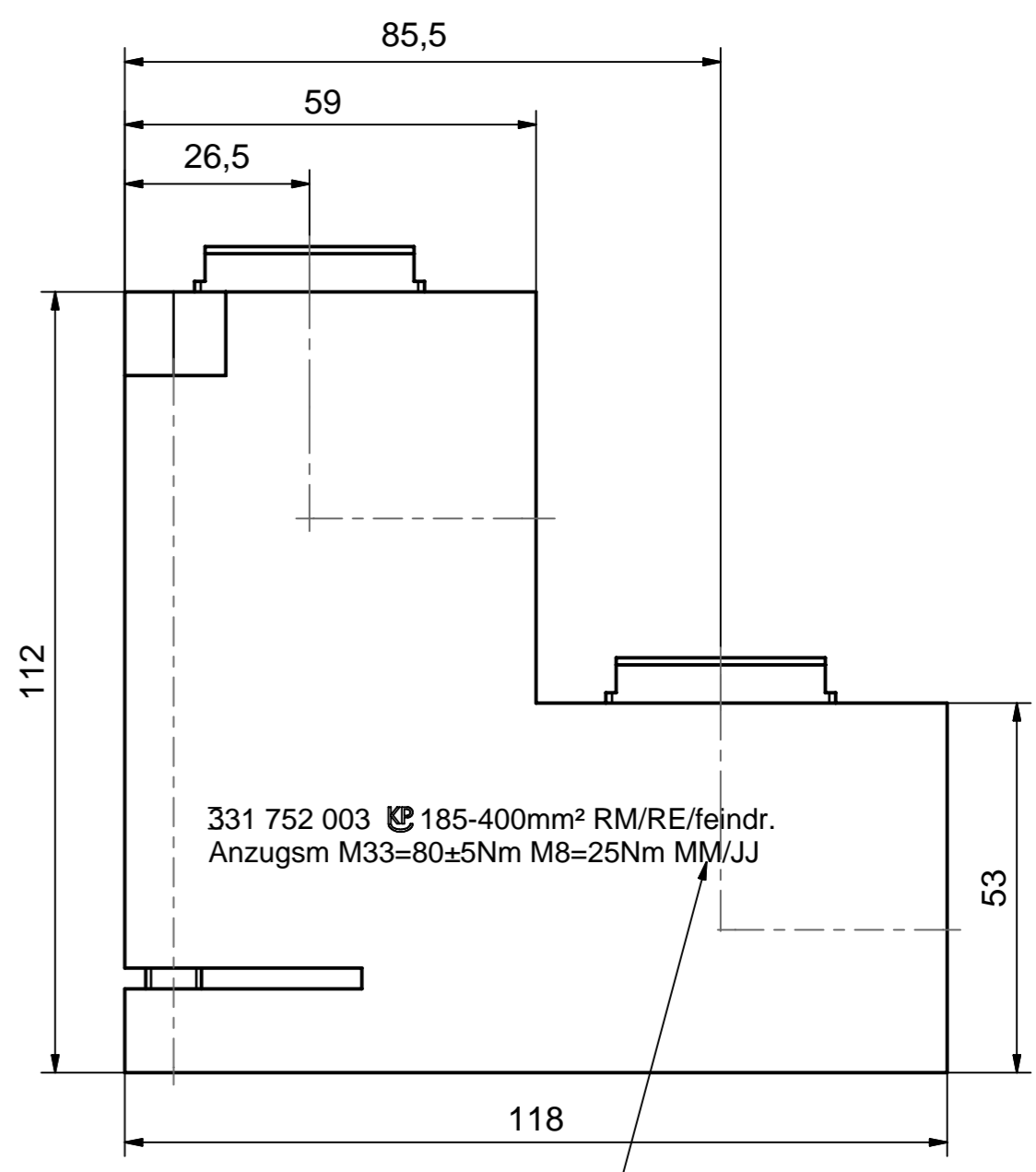

Herstelldatum Monat/Jahr
Manufacturing date month/year

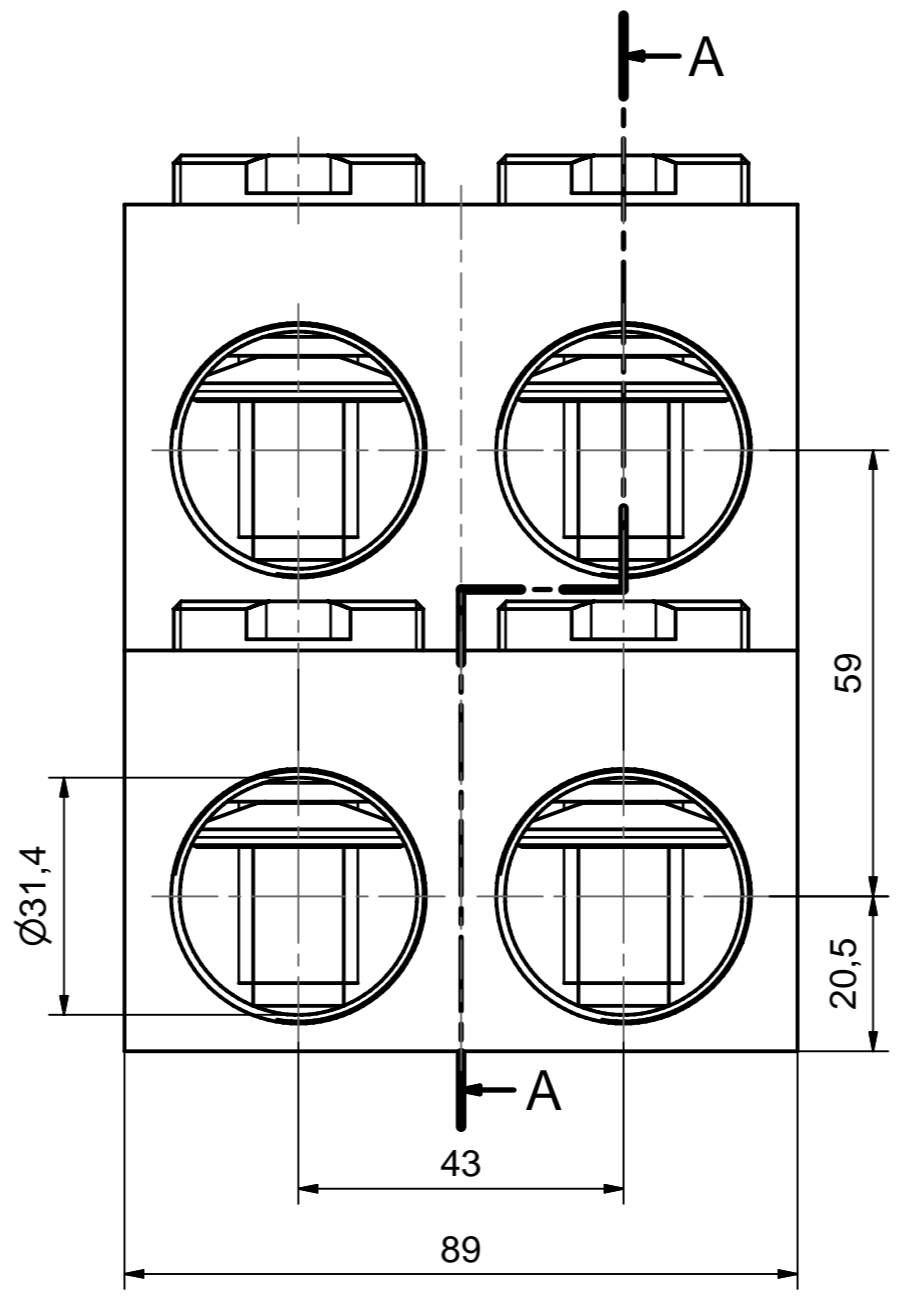
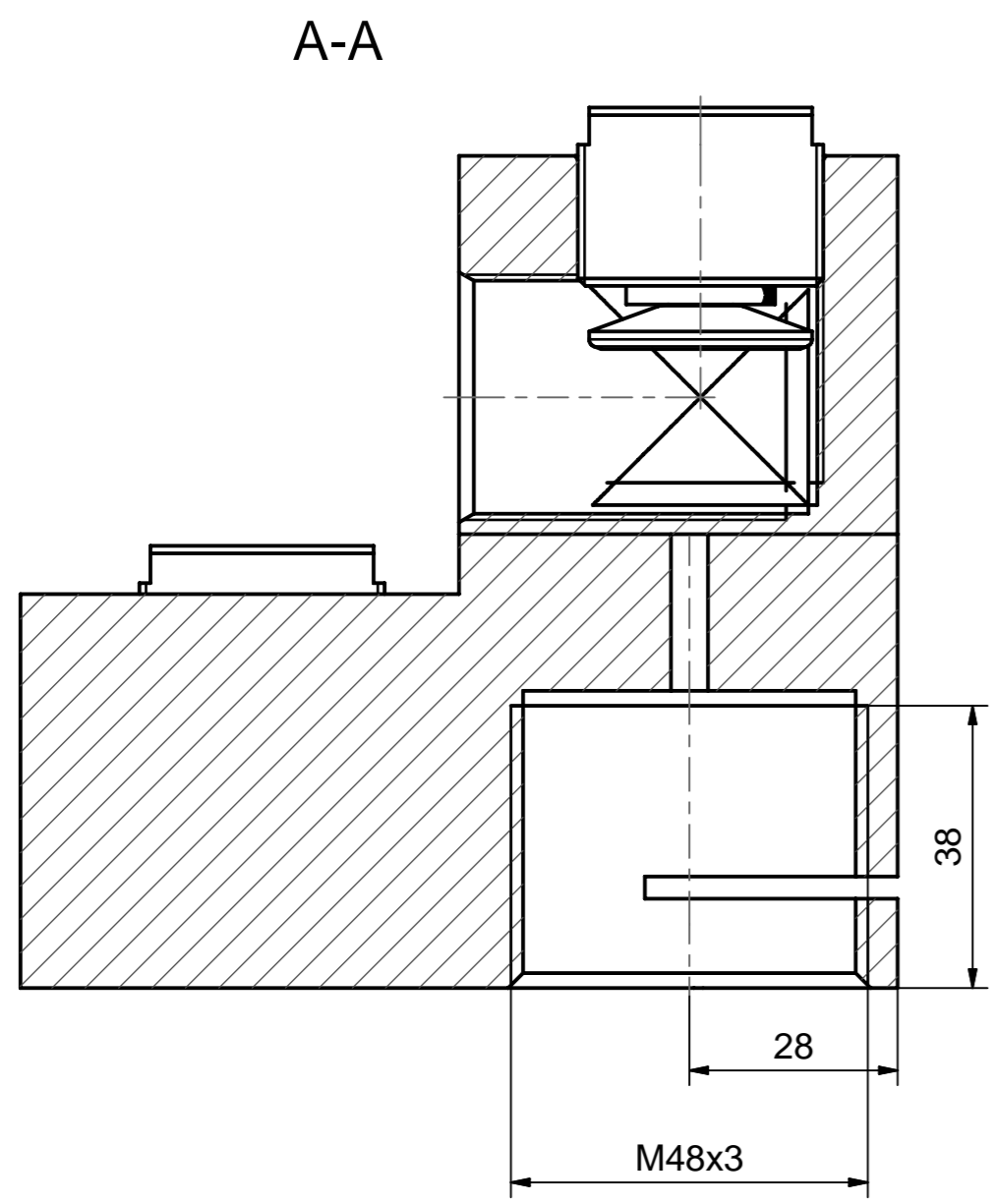
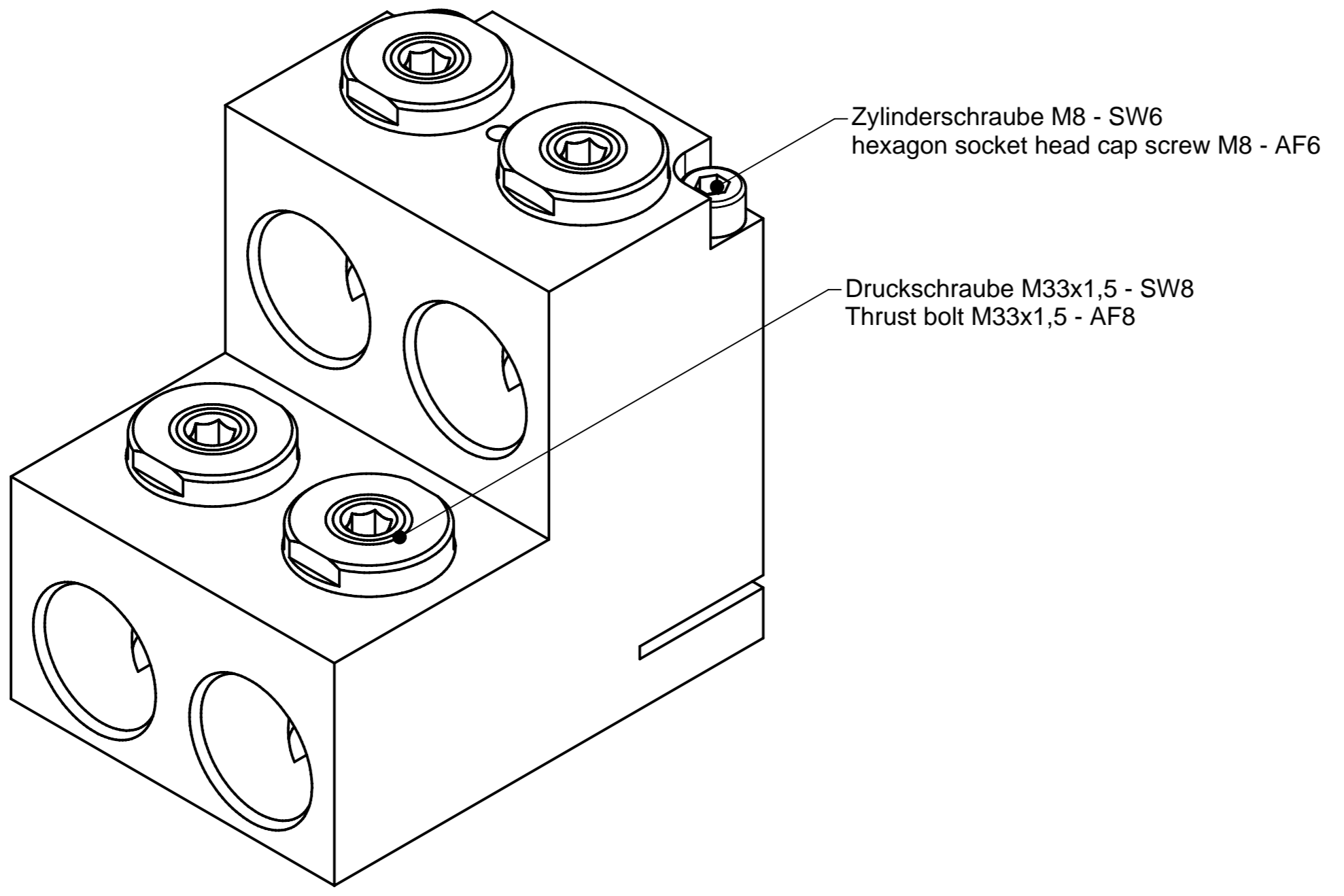

Maßstab / scale 1:1	Gewicht ca. / weight ca. (g) 2300	Beschreibung / title Trafo-Anschlußklemme, Vierleiter 185-400 mm ² für Bolzenanschluß M48x3, z. Klemmen transformer terminal clamp, four core 185-400 mm ² for terminal bolt M48x3, to clamp			
Erstellt von / created by Milewski	Datum / date 2009-07-07	Ersatz für / replacement for Für Kunden S03-135110			
Geprüft von / approved by Frank	Datum / date 2009-07-23	And.n.r. / rev. no. 20120403	And.datum / date of issue 2012-07-12	Name / name Deutinger	Index / rev. 05
PFISTERER Kontaktsysteme GmbH		Dokumentnr. / document no. 331752003A			